

Sondes de mesure de résistivité ou conductivité BS - BC



BS 1285



BC 1427



BS 570

- Sondes de résistivité et conductivité
- Coefficients 0,1 et 0,01
- Robustes et fiables
- Exécution Inox, PTFE, PVC
- Mesure sur conduite ou en immersion

APPLICATIONS

Mesure de conductivité (de 0,05 à 10 μ S) ou résistivité (de 10 k Ω à 30 M Ω) sur de l'eau :

- Contrôle des eaux de pluie ou ruissellement
- Contrôle des eaux déminéralisés dans les processus industriels :
 - Traitement de surface (rinçage de pièces)
 - Industrie électronique (rinçage des composants)
 - Surveillance des chaudières (basse pression ou température)

DESCRIPTION

L'enveloppe extérieure (jupe) entoure la partie active (âme centrale) et limite la zone de liquide servant à la mesure tout en assurant un parfait blindage par mise à la terre. Certains modèles sont également équipés d'un capteur de température de type Pt 100 Ohm. L'isolement en PTFE et les parties métalliques en Inox 316 L assurent aux sondes une grande résistance mécanique.

Constante de cellule

La constante de cellule (ou coefficient) est le rapport entre la valeur réellement mesurée par la sonde et la valeur indiquée par l'électronique.

Par exemple, une sonde à constante de cellule de 0,1, plongée dans un liquide de 10 k Ω , ne mesure qu'une résistance de 1 k Ω . Le résistivimètre multiplie par 10 la mesure d'entrée et affiche donc 10 k Ω .

Pour les mesures de forte conductivité (donc de faible résistivité), il sera nécessaire d'utiliser des sondes à constante de 1 et 10 telles que la série BF 1200 (voir doc 361-01) ou par sonde inductive (voir 364-01/05).

Ensemble de mesure complet

Un ensemble de mesure complet est constitué des éléments suivants :

- Une sonde coaxial de coefficient 0.1 ou 0.01
- Un connecteur sur sonde (PL259, bornier ou sortie câble)
- Un câble de mesure type CCA
- Un câble 3 brins type C3B (si capteur Pt100 inclus)
- Un connecteur BNC pour l'appareil de mesure
- Un afficheur type BAMOPHAR 323 (voir doc 323-01)

BAMO MESURES

22, Rue de la Voie des Bans · Z.I. de la gare · 95100 ARGENTEUIL

Tél. +33 (0)1 30 25 83 20 Site www.bamo.fr

Fax +33 (0)1 34 10 16 05 Mél. info@bamo.fr

Sondes de mesure de
résistivité ou conductivité
BS - BC

23-01-2026

D-360.01-FR-AE

RES

360-01 /1

CARACTÉRISTIQUES TECHNIQUES

Connecteur sur sonde :

Le raccordement électrique s'effectue :

- Par prise mobile coaxiale type PL 259.
- Par tête de raccordement étanche avec bornier interne.
- Par câble coaxial direct.
- Par fiche BNC

Câble de mesure :

Il assure la liaison entre la sonde et le BAMOPHAR.

Un mauvais choix peut entraîner une erreur de 50%. C'est pourquoi, nous fournissons un câble spécifique réf. CCA compatible avec nos sondes BS-BC. Par ailleurs, certaines sondes sont livrées directement avec une sortie câble.

Connecteur sur l'appareil de mesure :

Il est nécessaire de raccorder le câble sur l'appareil de mesure avec une prise BNC. En effet, une liaison par de simples fils électriques, entre l'électronique et la sonde, est une source d'erreur importante même sur une très faible longueur.

Le câble devra être d'une seule longueur entre la sonde et l'indicateur sans bornier intermédiaire.

Câble pour la mesure de température :

Pour la température, le câble préconisé est du type 3 x 0,22 mm² blindé. Le blindage sera à raccorder à la masse d'un seul coté. Les sondes compensées en température possèdent un presse-étoupe à double passage pour les deux câbles permettant de garantir une parfaite étanchéité.

Conformité CE : Le matériel satisfait aux exigences légales des Directives Européennes en vigueur.

CODES ET RÉFÉRENCES

Code	Référence	Coef.	C. T °	R MG	Corps	Isolant	Raccordement	P. bar*	T. °C*
MESURE EN ÉCOULEMENT									
360 100	BS 570	0,1	-	3/4"	Inox 316 L	PTFE + NBR	Connecteur PL 259	10	70
360 112	BS 572	0,1	-	3/4"	Inox 316 L	PTFE + NBR	Tête alliage léger	10	70
360 125	BS 650 CT	0,1	OUI	3/4"	Inox 316 L	PTFE + NBR	Tête alliage léger	10	70
360 127	BS 651 CT	0,1	OUI	3/4"	Inox 316 L	PTFE + NBR	2 x 5 m de câble	10	70
360 135	BS 660 CT	0,01	OUI	3/4"	Inox 316 L	PTFE + NBR	Tête alliage léger	10	70
360 137	BS 661 CT	0,01	OUI	3/4"	Inox 316 L	PTFE + NBR	2 x 5 m de câble	10	70
360 310	BS 1284	0,1	-	1/2"	Inox 316 L	PTFE + NBR	Connecteur PL 259	10	70
360 313	BS 1283/50	0,1	-	Clamp Ø 50	Inox 316 L	PTFE + NBR	Connecteur PL 259	10	70
360 315	BS 1285	0,1	-	1/2"	Inox 316 L	PTFE + NBR	Tête alliage léger	10	70
360 502	BC 1425	0,1	-	1/4"	Inox 316 L	PTFE + NBR	5 ml câble + fiche BNC	5	50
360 507	BC 1427	0,1	-	1/4"	Inox 316 L	PTFE + NBR	Fiche BNC	5	50
MESURE EN BASSIN									
360 200	BS 575	0,1	-	3/4"	Inox 316 L		Tête alliage léger	10	70
360 210	BS 575 CT	0,1	OUI	Bride DN 20	Inox 316 L		Tête alliage léger	10	70
360 211	BS 575 CT	0,1	OUI	3/4"	Inox 316 L		Tête alliage léger	10	70
360 400	BS 1287	0,1	-	1"	PVC		Boîtier PP	5	50
ACCESSOIRES									
360 410	BS 1288	Bride PVC DN 20 PN 10/16 pour BS 1287							
368 100	CCA	Câble coaxial aéré pour mesure de résistivité / conductivité							
368 200	PL 259	Connecteur coaxial métallique pour BS 1284 et BS 570							
368 210	BNC/CCA	Connecteur BNC à visser sur câble CCA							
610 010	C3B	Câble 3 brins 0,22 mm ² blindé pour compensateur de température							

*Conditions maximales de pression et de température :

Les valeurs indiquées représentent les limites maximales admissibles, qui ne doivent jamais être atteintes simultanément.

Exemple pour la BS 570 : 10 bar à 20 °C ou 1 bar à 70 °C

BAMO MESURES

22, Rue de la Voie des Bans · Z.I. de la gare · 95100 ARGENTEUIL

Tél. +33 (0)1 30 25 83 20 Site www.bamo.fr

Fax +33 (0)1 34 10 16 05 Mél. info@bamo.fr

Sondes de mesure de
résistivité ou conductivité
BS - BC

23-01-2026

D-360.01-FR-AE

RES

360-01 /2

DIMENSIONS

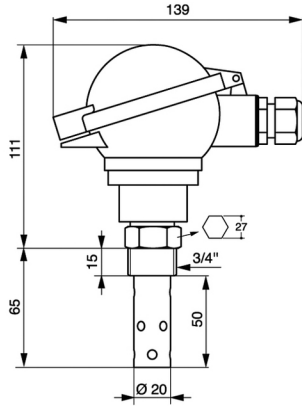

BS 650 CT – BS 660 CT – BS 572

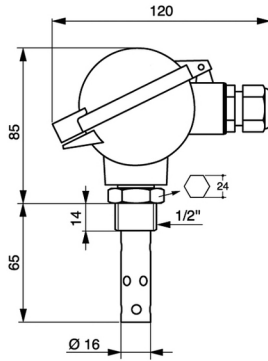

BS 1285

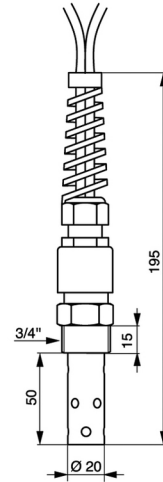

BS 651 CT – BS 661 CT

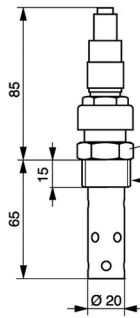

BS 570

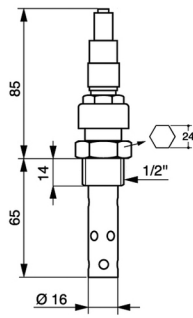

BS 1284

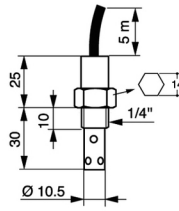

BC 1425

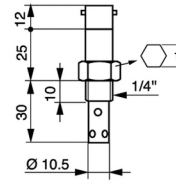

BC 1427

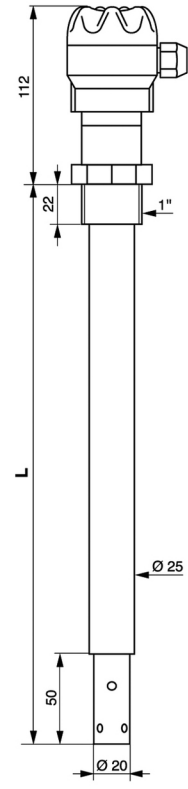

BS 1287

360

360

BAMO MESURES

22, Rue de la Voie des Bans · Z.I. de la gare · 95100 ARGENTEUIL
 Tél. +33 (0)1 30 25 83 20 Site www.bamo.fr
 Fax +33 (0)1 34 10 16 05 Mél. info@bamo.fr

**Sondes de mesure de
 résistivité ou conductivité
 BS - BC**

23-01-2026

D-360.01-FR-AE

RES

360-01 /3